

INSTRUKTION ER TIL SOLAR LED FACADELAMPE

(4) Strøm	4000K
(5) Lysfarve	15 lm
(6) Lysstrøm	120°
(7) Strålevinkel	IP44
(8) IP-klasse	>80
(9) CRI	-10°C +45°C
(10) Driftstemperatur	Grå/Sort
(11) Husfarve	Ingen
(12) Bevægelsessensor	Ja
(13) Skumringssensor	Ja
(14) Solpanel	Indbygget 5,5V/0,6W
(15) Batteri	18650 Li-ion 1200mAh
(16) Driftstid	6-8 timer
(17) Opladningstid	8-10 timer
(18) LED-type	SMD5730, SMD2835
(19) Materiale	ABS, rustfrit stål, PC
(20) Dimensioner	118 x 89 x 140 mm
(21) Vægt	450 g

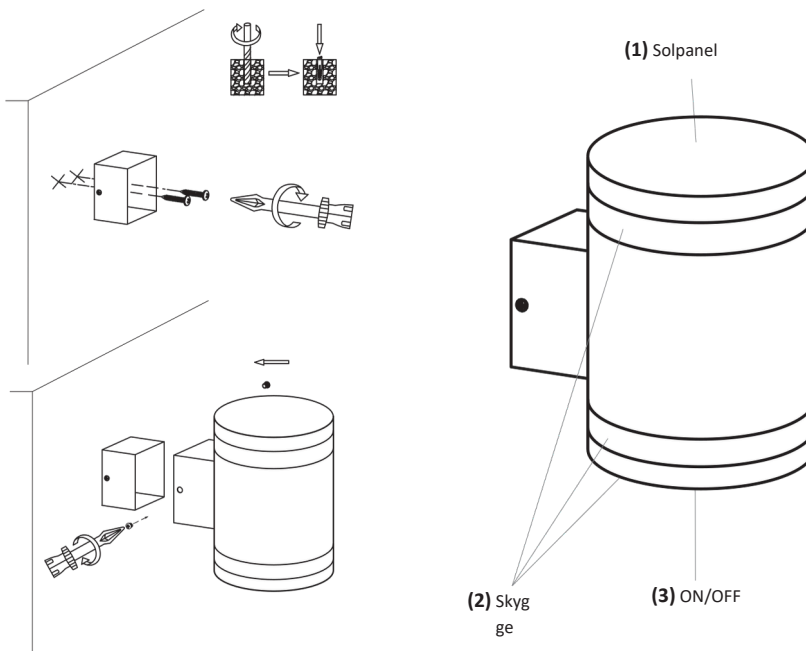

(B)

• Vi anbefaler at placere lampen et godt oplyst sted og væk fra andre kunstige lyskilder (de kan påvirke lampens automatiske tænd/sluk).

• Bor to huller i overfladen, hvor du vil montere lampen, isæt vægpluggene, og skru holderen på.

• Tænd lampen og skru den fast i holderen.

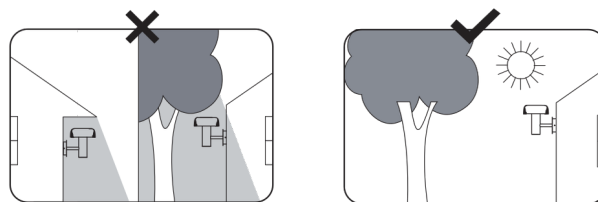

(C) FØRSTE BRUG

• Sørg for at lampen er tændt (ellers oplades den ikke owa).

• Oplad lampen i mindst 10 timer (dette vil forlænge lystiden betydeligt).

• Hvis lampen har været opladet i mindre end 10 timer:

- sluk den før skumringen, så den ikke lyser op om natten

- tænd den om morgenen og lad den oplade resten af dagen.

(D) OBS!

• Holdes væk fra børn!

• Holdes væk fra ild - eksplosionsfare!

• Skil ikke produktet ad på egen hånd!

• Produktet må ikke nedsænkes i vand!

• På overskyede dage og om vinteren kan lampens drifts- og opladningstider

ændre sig, hvilket er et normalt fænomen for solcellelamper og ikke bør

betragtes som en produktfejl.

• Hvis du ikke er sikker på, om lyset lyser, skal du dække panelet med din hånd.

Hvis det ikke lyser, skal du trykke på knappen eller lade det oplade i solen og

prøve igen.



[EN] INSTRUCTION Solar LED Wall Lamp

(1) Solarpanel; (2) Shade; (3) ON/OFF

(A) PARAMETERS: (4) Power; (5) Light color; (6) Luminous flux; (7) Beam angle; (8) IP class; (9) CRI; (10) Operating temperature; (11) Housing color: Gray/Black; (12) Motion sensor: No; (13) Dusk sensor: Yes; (14) Solar panel: Built-in 5.5V/0.6W; (15) Battery; (16) Operating time; (17) Charging time; (18) LED type; (19) Material: ABS, Stainless steel, PC; (20) Dimensions; (21) Weight.

(B) INSTALLATION: • We recommend placing the lamp in a well-lit area and away from other artificial light sources (they may affect the automatic on/off function of the lamp). • Drill two holes in the surface where you want to mount the lamp, insert expansion plugs, and screw the bracket in place. • Turn on the lamp and screw it onto the bracket.

(C) FIRST USE: • Make sure the lamp is on (otherwise, it will not charge). • Charge the lamp for at least 10 hours (this will significantly extend the lighting time). • If the lamp was charged for less than 10 hours: - turn it off before dusk to avoid it lighting up at night; - turn it on in the morning and allow it to charge for the rest of the day.

(D) WARNING!: • Keep out of reach of children! • Keep away from fire - risk of explosion! • Do not disassemble the product on your own! • Do not immerse the product in water! • On cloudy days and during winter, the lamp's operating time and charging time may change, which is normal for solar lamps and should not be considered a defect. • If you are unsure whether the lamp is on, cover the panel with your hand. If it does not light up, press the button or allow it to charge in the sun and try again.

[DE] ANLEITUNG Solarbetriebene LED-Wandlampe

(1) Solarpanel; (2) Schirm; (3) EIN/AUS

(A) PARAMETER: (4) Leistung; (5) Lichtfarbe; (6) Lichtstrom; (7) Abstrahlwinkel; (8) IP-Klasse; (9) CRI; (10) Betriebstemperatur; (11) Gehäusefarbe: Grau/Schwarz; (12) Bewegungssensor: Nein; (13) Dämmerungssensor: Ja; (14) Solarpanel: Eingebaut 5.5V/0.6W; (15) Batterie; (16) Betriebszeit; (17) Ladezeit; (18) LED-Typ; (19) Material: ABS, Edelstahl, PC; (20) Abmessungen; (21) Gewicht.

(B) INSTALLATION: • Wir empfehlen, die Lampe an einem gut beleuchteten Ort und fern von anderen künstlichen Lichtquellen zu platzieren (diese können die automatische Ein-/Ausschaltfunktion der Lampe beeinflussen). • Bohren Sie zwei Löcher in die Oberfläche, auf der Sie die Lampe montieren möchten, setzen Sie Dübel ein und schrauben Sie die Halterung fest. • Schalten Sie die Lampe ein und schrauben Sie sie an die Halterung.

(C) ERSTE NUTZUNG: • Stellen Sie sicher, dass die Lampe eingeschaltet ist (sonst wird sie nicht geladen). • Laden Sie die Lampe mindestens 10 Stunden lang (dies verlängert die Leuchtdauer erheblich). • Wenn die Lampe weniger als 10 Stunden geladen wurde: - schalten Sie sie vor der Dämmerung aus, damit sie nachts nicht leuchtet; - schalten Sie sie am Morgen ein und lassen Sie sie den Rest des Tages aufladen.

(D) WARNUNG!: • Von Kindern fernhalten! • Vor Feuer fernhalten - Explosionsgefahr! • Demontieren Sie das Produkt nicht selbst! • Das Produkt nicht in Wasser tauchen! • An bewölkten Tagen und im Winter kann sich die Betriebszeit und Ladezeit der Lampe ändern, was für Solarlampen normal ist und nicht als Produktfehler angesehen werden sollte. • Wenn Sie sich nicht sicher sind, ob die Lampe eingeschaltet ist, bedecken Sie das Panel mit der Hand. Wenn es nicht leuchtet, drücken Sie die Taste oder lassen Sie es in der Sonne aufladen und versuchen Sie es erneut.

[FR] INSTRUCTION Lampe murale solaire LED

(1) Panneau solaire; (2) Abat-jour; (3) ON/OFF

(A) PARAMÈTRES : (4) Puissance; (5) Couleur de la lumière; (6) Flux lumineux; (7) Angle de faisceau; (8) Classe IP; (9) CRI; (10) Température de fonctionnement; (11) Couleur du boîtier : Gris/Noir; (12) Détecteur de mouvement : Non; (13) Détecteur crépusculaire : Oui; (14) Panneau solaire : Intégré 5.5V/0.6W; (15) Batterie; (16) Temps de fonctionnement; (17) Temps de charge; (18) Type de LED; (19) Matériau : ABS, Acier inoxydable, PC; (20) Dimensions; (21) Poids.

(B) INSTALLATION : • Nous vous recommandons de placer la lampe dans un endroit bien éclairé et à l'écart des autres sources de lumière artificielle (elles peuvent affecter le fonctionnement automa-

a terméket nem szabad háztartási hulladékként kezelni. A megfelelő gyűjtőpontba kell leadni használt elektromos és elektronikai berendezések számára. A használt elektromos és elektronikai berendezések gyűjtésével kapcsolatos feladatok megfelelő végrehajtása különösen fontos, amikor az eszközök veszélyes anyagokat tartalmaznak, amelyek különösen negatív hatással vannak a környezetre és az emberi egészségre.

[RO/MD] Simbolul indică colectarea selectivă a echipamentelor electrice și electronice, ceea ce înseamnă că

acest produs nu trebuie tratat ca alte deșeurii menajere. Trebuie să fie predat unui punct de colectare adecvat pent-ru echipamente electrice și electronice uzate. Gestionarea corectă a sarcinilor legate de colectarea echipamentelor electrice și electronice uzate este deosebit de importantă atunci când echipamentele conțin substanțe periculoase care au un impact deosebit de negativ asupra mediului și sănătății umane.

[GR] Το σύμβολο υποδεικνύει την ξεχωριστή συλλογή ηλεκτρικών και ηλεκτρονικών συσκευών, πράγμα που

σημαίνει ότι αυτό το προϊόν δεν πρέπει να αντιμετωπίζεται όπως τα άλλα οικιακά απορρίμματα. Πρέπει να παραδοθεί σε κατάλληλο σημείο συλλογής για χρησιμοποημένους ηλεκτρικές και ηλεκτρονικές συσκευές. Η σωστή διαχείριση των καθήκοντων που σχετίζονται με τη συλλογή χρησιμοποιημένων ηλεκτρικών και ηλεκτρονικών συσκευών είναι ιδιαίτερα σημαντική όταν οι συσκευές περιέχουν επικίνδυνες ουσίες που έχουν ιδιαίτερα αρνητική επίδραση στο περιβάλλον και στην ανθρώπινη υγεία.

[MK] Символот укажува на селективно собирање на електрични и електронски уреди, што значи дека овој

производ не треба да се третира како други домашни отпадоци. Треба да се однесе до соодветна точка за собирање на користени електрични и електронски уреди. Правилното управување со задачите поврзани со собирањето на користени електрични и електронски уреди е особено важно кога уредите содржат опасни супстанции кои имаат особено негативно влијание врз животната средина и здравјето на луѓето.

[SI] Simbol označuje selektivno zbiranje električne in elektronske opreme, kar pomeni, da tega izdelka ne smete

obravnavati kot druge gospodinjске odpadke. Odložiti ga je treba na ustrezno zbirno mesto za odpadne električno in elektronsko opremo. Pravilno ravnanje z nalogami, povezanimi z zbiranjem odpadne električne in elektronske opreme, je še posebej pomembno, kadar naprave vsebujejo nevarne snovi, ki imajo posebej negativen vpliv na okolje in zdravje ljudi.

[RS/HR] Simbol označava selektivno prikupljanje električne i elektronske opreme, što znači da se ovaj proizvod

ne sme tretirati kao drugi kućni otpad. Treba ga odneti na odgovarajuće sabirno mesto za iskorišćenu električnu i elektronsku opremu. Pravilno upravljanje zadacima povezanim sa prikupljanjem iskorišćene električne i elektronske opreme posebno je važno kada oprema sadrži opasne supstance koje posebno negativno utiču na životnu sredinu i zdravlje ljudi.

[BG] Символът указва селективно събиране на електрическо и електронно оборудване, което означава,

че този продукт не трябва да се третира като другите битови отпадъци. Той трябва да бъде предаден на подходящ пункт за събиране на употребявано електрическо и електронно оборудване. Правилното изпълнение на задачите, свързани със събирането на употребявано електрическо и електронно оборудване, е особено важно, когато оборудването съдържа опасни вещества, които имат особено отрицателно въздействие върху околната среда и здравето на хората.

[RU/BY] Символ указывает на раздельный сбор электрического и электронного оборудования, что

означает, что этот продукт не должен обрабатываться как другие бытовые отходы. Он должен быть передан в подходящий пункт сбора использованного электрического и электронного оборудования. Правильное выполнение задач, связанных со сбором использованного электрического и электронного оборудования, особенно важно, когда оборудование содержит опасные вещества, которые особенно негативно влияют на окружающую среду и здоровье человека.

[UA] Символ вказує на роздільне збирання електричного та електронного обладнання, що означає, що

цей продукт не повинен оброблятися, як інші побутові відходи. Він повинен бути зданий у відповідний пункт збору використаного електричного та електронного обладнання. Правильне виконання завдань, пов'язаних зі збором використаного електричного та електронного обладнання, особливо важливе, коли обладнання містить небезпечні речовини, які особливо негативно впливають на навколишнє середовище та здоров'я людини.

[LT] Simbolis nurodo, kad elektros ir elektronikos įranga turi būti renkama atskirai, o tai reiškia, kad šis produktas

neturėtų būti tvarkomas kaip kitos buitinės atliekos. Jis turėtų būti pristatytas į atitinkamą naudotos elektros ir elektronikos įrangos surinkimo punktą. Tinkamas naudotos elektros ir elektronikos įrangos surinkimo užduočių vykdymas yra ypač svarbus, kai įranga turi pavojingų medžiagų, kurios ypač neigiamai veikia aplinką ir žmonių sveikatą.

[LV] Simbols norāda uz elektrisko un elektronisko iekārtu selektīvu savākšanu, kas nozīmē, ka šo produktu nedrīkst

apstrādāt kā citus sadzīves atkritumus. To vajadzētu nogādāt atbilstošā lietotu elektrisko un elektronisko iekārtu savākšanas punktā. Pareiza uzdevumu izpilde, kas saistīti ar lietotu elektrisko un elektronisko iekārtu savākšanu, ir īpaši svarīga, ja iekārtas satur bīstamas vielas, kas īpaši negatīvi ietekmē vidi un cilvēku veselību.

[EE] Sümbol näitab elektri- ja elektroonikaseadmete eraldi kogumist, mis tähendab, et seda toodet ei tohi käsitle-

da nagu teisi olmejäätmeid. See tuleks viia vastavasse kasutatud elektri- ja elektroonikaseadmete kogumispunkti. Kasutatud elektri- ja elektroonikaseadmete kogumisega seotud ülesannete nõuetekohane täitmine on eriti oluline, kui seadmed sisaldavad ohtlikke aineid, millel on eriti negatiivne mõju keskkonnale ja inimeste tervisele.